

СТЫКОВОЧНАЯ СИСТЕМА ТОК

Система быстрого соединения
для испытаний двигателей

www.reich-kupplungen.com



SIMPLY **POWERFUL.**



СТЫКОВОЧНАЯ СИСТЕМА ТОК

Общее техническое описание

СТЫКОВОЧНАЯ СИСТЕМА ТОК

Повышение производительности, сокращение времени на оснастку, снижение эксплуатационных затрат – новая стыковочная система REICH повышает эффективность испытательных стендов для двигателей.

Задача системы заключается в повышении степени автоматизации замены испытываемых образцов при испытаниях двигателей внутреннего сгорания. Это позволяет увеличить эффективную продолжительность испытания за счет использования стыковочной системы, работающей по модульному принципу. Она служит для стыковки двигателей внутреннего сгорания различного размера с динамометром, облегчая процесс испытания двигателей.

Гибкое стыковочно-центровочное приспособление

Особенность стыковочной системы заключается в автоматическом стыковочно-центровочном приспособлении. Оно состоит из прямозубой цапфы и такой же прямозубой втулки. Обе детали исполняются в стандартном размере и монтируются на муфту, подходящую для конкретного двигателя.

Оснастка других двигателей в процессе испытаний

С помощью этого приспособления можно в ходе испытаний одного двигателя выполнять подготовку других двигателей, которые также будут испытываться. Работы по оснастке состоят только в монтаже на двигатель подходящей муфты вместе со стандартной цапфой. Благодаря тому, что эти работы выполняются не на испытательном

стенде, сокращается время, затрачиваемое на оснастку в испытательном отсеке.

Автоматическое выравнивание и центрирующий элемент

Хорошо продуманная конструкция центрирующих наставок позволяет во время стыковки компенсировать смещение до 15 мм. Двигатель со смонтированной муфтой ТОК и зубчатой цапфой медленно подводится к лежащей на опоре втулке со стороны динамометра, оснащенной шарниром равных угловых скоростей.

Во время стыковки втулка приподнимается с центрирующей наставки и проворачивается настолько, чтобы зубчатые части могли войти в зацепление.

Соединительная система ТОК:

Компания REICH предлагает подходящие валы муфт и муфты с высокой крутильной упругостью, рассчитанные на самые различные двигатели внутреннего сгорания.

При частоте вращения до 10 000 мин⁻¹ и высокой вращательной упругости, обладая способностью к передаче крутящего момента 100 – 70 000 Нм, они подходят для сложных условий применения на испытательных стендах. Предлагаются подробные каталоги и документация.

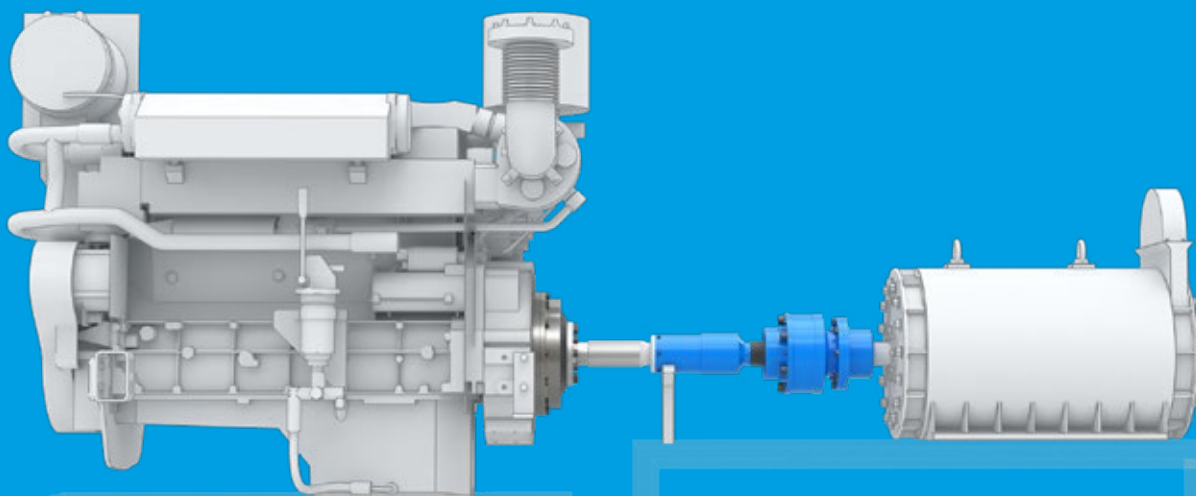

Конструкция адаптивной стыковочной системы.

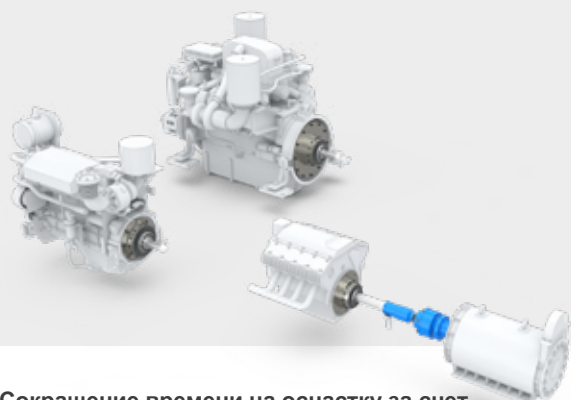

Сокращение времени на оснастку за счет параллельной подготовки двигателей.

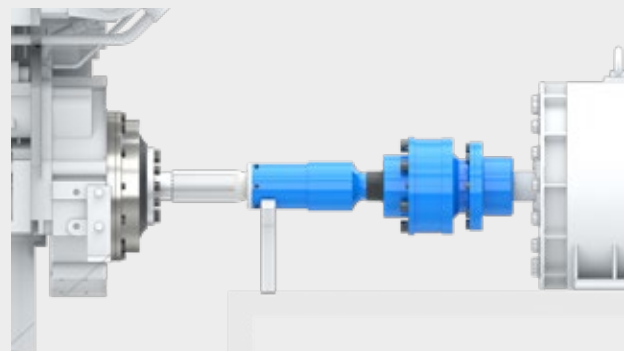

Автоматический процесс центровки – ручная центровка не требуется.

СТЫКОВОЧНАЯ СИСТЕМА ТОК

Преимущества

Важнейшие свойства и преимущества адаптивной СТЫКОВОЧНОЙ СИСТЕМЫ ТОК:

- Со стороны динамометра отсутствует дорогостоящая механика и больше не требуется никакого ручного вмешательства. Достаточно всего лишь правильно расположить неподвижную опору
- Оснастка, сопровождаемая времязатратными монтажными работами, происходит за пределами испытательного отсека
- Возможность работы при частоте вращения до 6000 мин⁻¹
- Все зубчатые детали вала системы в любом положении проворачивания подходят друг к другу и отличаются хорошими показателями балансировки
- Центрирующие наставки можно приобретать как запасные части и легко заменять их
- Стыковочную систему можно использовать в нескольких испытательных отсеках







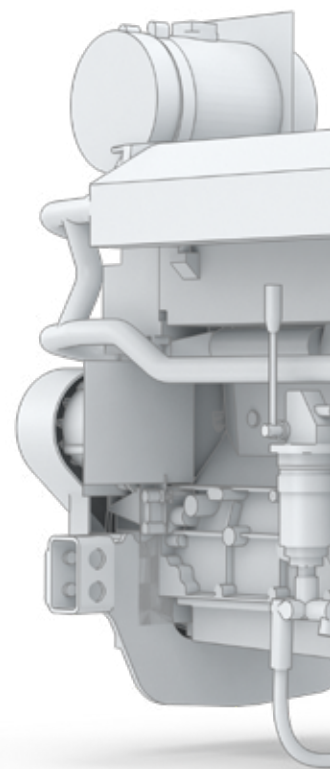

СТЫКОВОЧНАЯ СИСТЕМА ТОК



SIMPLY **POWERFUL.** 



Решения для отраслей:

-  Производство электроэнергии
-  Мобильное применение
-  Испытательные стенды
-  Насосы и компрессоры
-  Промышленность
-  Судовая и портовая техника

Штаб-квартира:

Dipl.-Ing. Herwarth Reich GmbH
Vierhausstrasse 53 • 44807 Bochum
 +49 234 959 16-0
 mail@reich-kupplungen.com
 www.reich-kupplungen.com

Соблюдать указание о защите авторских прав ISO 16016:

Передача и тиражирование этого документа, а также использование и распространение его содержания запрещены без наличия однозначного разрешения. Нарушения обязывают к возмещению нанесенного ущерба. Все права на государственную регистрацию изобретения, полезной модели или промышленного образца сохранены. © REICH - Dipl.- Ing. Herwarth Reich GmbH

Издание: март 2022 г.

С выходом этого каталога СТЫКОВОЧНОЙ СИСТЕМЫ ТОК соответствующие части предыдущей документации СТЫКОВОЧНОЙ СИСТЕМЫ ТОК становятся недействительными. Все размеры указаны в миллиметрах. Права на изменение размеров и конструкции сохранены. Тексты и иллюстрации, размерные и рабочие характеристики собраны с предельной тщательностью. Несмотря на это, точность данных не гарантируется, в частности, не гарантируется соответствие изделий в части технологий, цвета, формы и комплектации иллюстрациям или соответствие размерных соотношений изделий иллюстрациям. Также сохраняются права на изменения в связи с опечатками или ошибками.